





I tubi e filtri in PVC FIMAP TECHNOLOGIES ormai conosciuti ed apprezzati da larga parte degli operatori del settore, consentono di soddisfare qualunque richiesta ed esigenza delle imprese specializzate nella realizzazione di pozzi per acqua. L'altissima qualità delle materie prime impiegate ed i severi collaudi in fase produttiva garantiscono una perfetta rispondenza alle normative igieniche e tecniche dei principali paesi industrializzati. Per le filettature e microfessurazioni oltre allo standard, possiamo proporre tipo DIN 4925 o diverse a richiesta cliente.

I tubi in PVC FIMAP TECHNOLOGIES garantiscono:

- resistenza alla corrosione di muffe, acque marine, soluzioni acide ed alcaline diluite, correnti vaganti;
- assenza di incrostazioni;
- lunga efficacia nel tempo;
- minore rugosità delle pareti interne garantendo a parità di diametro una maggiore portata d'acqua rispetto ai tubi in ferro;
- semplicità di giunzione determinata dalla filettatura maschio-femmina a seconda del tipo richiesto dal Cliente con la possibilità di inserire un anello di tenuta in gomma O-Ring;
- facilità di trasporto e di posa in opera.

FIMAP TECHNOLOGIES PVC pipes and fittings are well-known and appreciated by the most of the operators of the field, in that they allow to meet any need of water wells specialized companies. Top quality of raw materials and strict testing during production phase assure a perfect compliance with the sanitary and technical regulations of the main industrialized countries. In addition to standard threading and micro-slotting, it is also possible for us to offer DIN 4925 type or customized items.

FIMAP TECHNOLOGIES PVC pipes guarantee:

- resistance to mould corrosion, sea water, dilute acid and alkaline solutions, stray currents;
- no scaling;
- long-term effectiveness;
- smoother internal walls guarantee greater hydraulic conductivity along the same diameter as compared to iron pipes;
- simple connectors: male/female threads according to the Customer's requirement, with the possibility of inserting an O-ring rubber grommet;
- ease of transport and fitting.

CARATTERISTICHE FISICHE	PHYSICAL CHARACTERISTICS	VALORE/VALUE	UNITÀ/UNIT	RIFERIMENTO/REFERENCE
Peso specifico	Specific gravity	1,35 - 1,46	g/cm ³	ISO 1183
Carico di snervamento a trazione	Elongation load in traction	≥ 40	Mpa	EN ISO 6259
Allungamento a trazione	Elongation at traction	> 50	%	EN ISO 6259
Modulo di elasticità a trazione "E"	Traction, pressure and twisting elasticity tests "E"	3.000	Mpa	EN ISO 6259
Coefficiente di dilatazione lineare	Linear expansion coefficient	0,06 - 0,08	mm / m. C°	EN 1452-6 ISO 11359-2
Conducibilità termica	Thermal conductivity	0,13	kcal / mh C°	DIN 52612
Resistenza all'urto	Shock resistance	≤ 10	%	EN 744
Resistenza alla fiamma	Fire resistance	Self extinguishing	-	-
Temperatura di rammollimento	Softening temperature	> 80	°C	ISO 2507
Contenuto di CVM	CVM Quantity	< 1	ppm	ISO 6401

I dati indicati in tabella sono riferiti ad una temperatura di 20 C°. In funzione della temperatura le pressioni di esercizio variano in modo inversamente proporzionale. The data indicated in the table refer to a temperature of 20 C°. Operating pressure varies in inverse proportion to temperature.

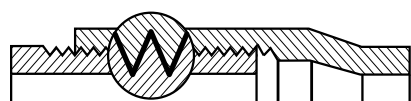

Filettatura Whitworth passo 11 filetti/pollice "GAS"
Whitworth thread pitch 11 thread/inch "GAS"



Filettatura trapezoidale tipo DIN 4925
Trapezoidal thread as per DIN 4925 type



Giunzione piatta con filettatura ricavata nella parete del tubo
Flat coupling with thread on the pipe wall

Spessore fessure - W
Thickness of slots - W

mm						
0,20	0,25	0,30	0,40	0,50	0,75	1,00

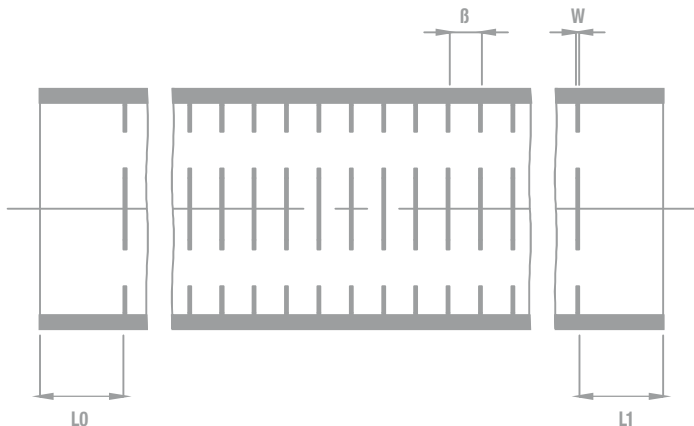

Interasse Spacing of slots	b	Multipli di 1 mm secondo Standard DIN 4925 <i>Multiples of 1 mm according to standard DIN 4925</i>
Parte cieca Casing part	L0 L1	Su indicazione secondo Standard DIN 4925 <i>According to indications and DIN 4925 standard</i>
Angolo Angle	β	Su indicazione secondo Standard DIN 4925 <i>According to indications and DIN 4925 standard</i>
Lunghezza barre Length of pipes		Da 1 mt a 12 mt <i>From 1 to 12 mts</i>
Tubi PVC - PEAD PVC - HDPE Pipes		Da diametro 1" a 400 mm <i>From diameter 1" to 400 mm</i>

* Fessure personalizzate su richiesta

* Personalized slots on request

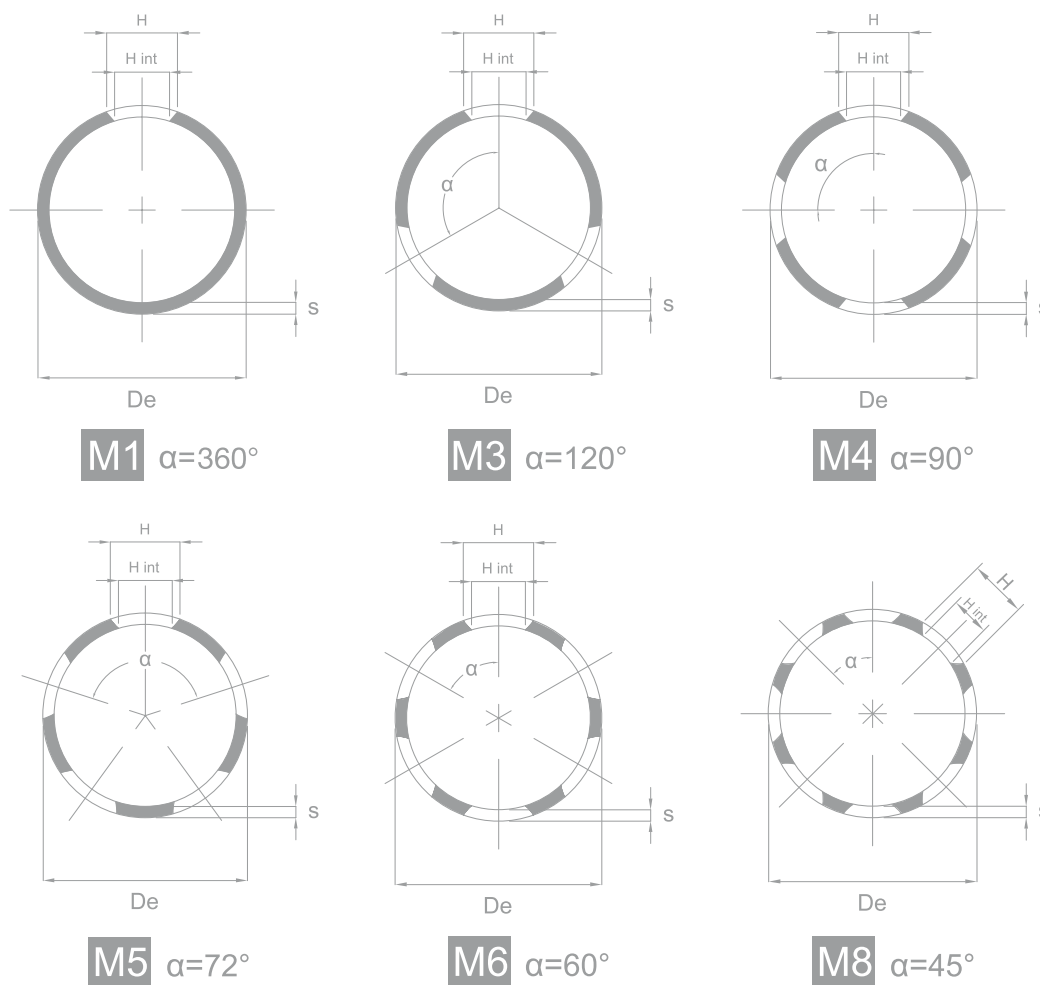

Gradi ALFA secondo DIN 4925 o su indicazione del cliente.
Degree ALFA according to DIN 4925 or according to the indications of the customer.

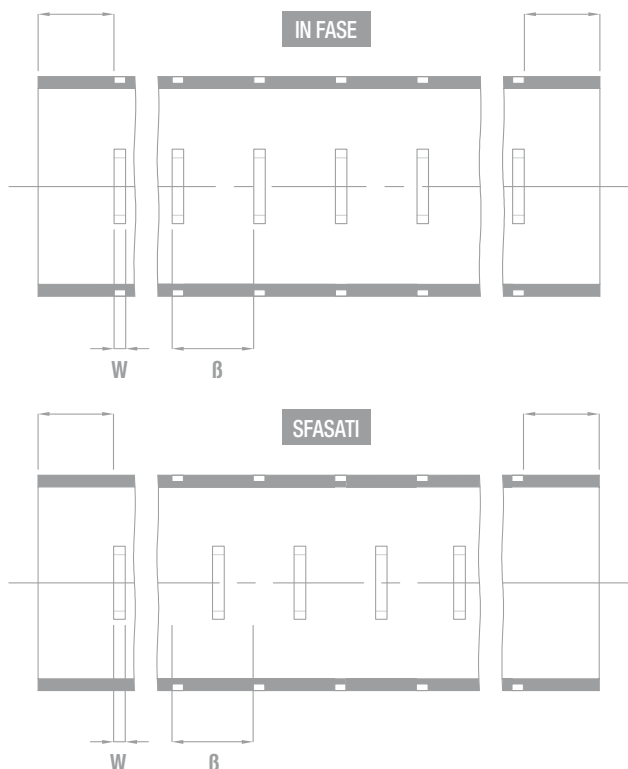

Spessore fessure - W Thickness of slots - W		mm									
		1,2	1,5	1,6	2,0	2,5	2,8	3,0	5,0	8,6	10,0
Interasse Spacing of slots	b	Multipli di 5 mm Multiples of 5 mm									
Parte cieca Casing part	L0 L1	Su indicazione According to indications									
Angolo Angle	β	Su indicazione According to indications									
Lunghezza barre Length of pipes		Da 1 mt a 12 mt From 1 to 12 mts									
Tubi PVC - PEAD PVC - HDPE Pipes		Da diametro 50 mm a 800 mm From diameter 50 mm to 800 mm									

* Fessure personalizzate su richiesta

* Personalized slots on request

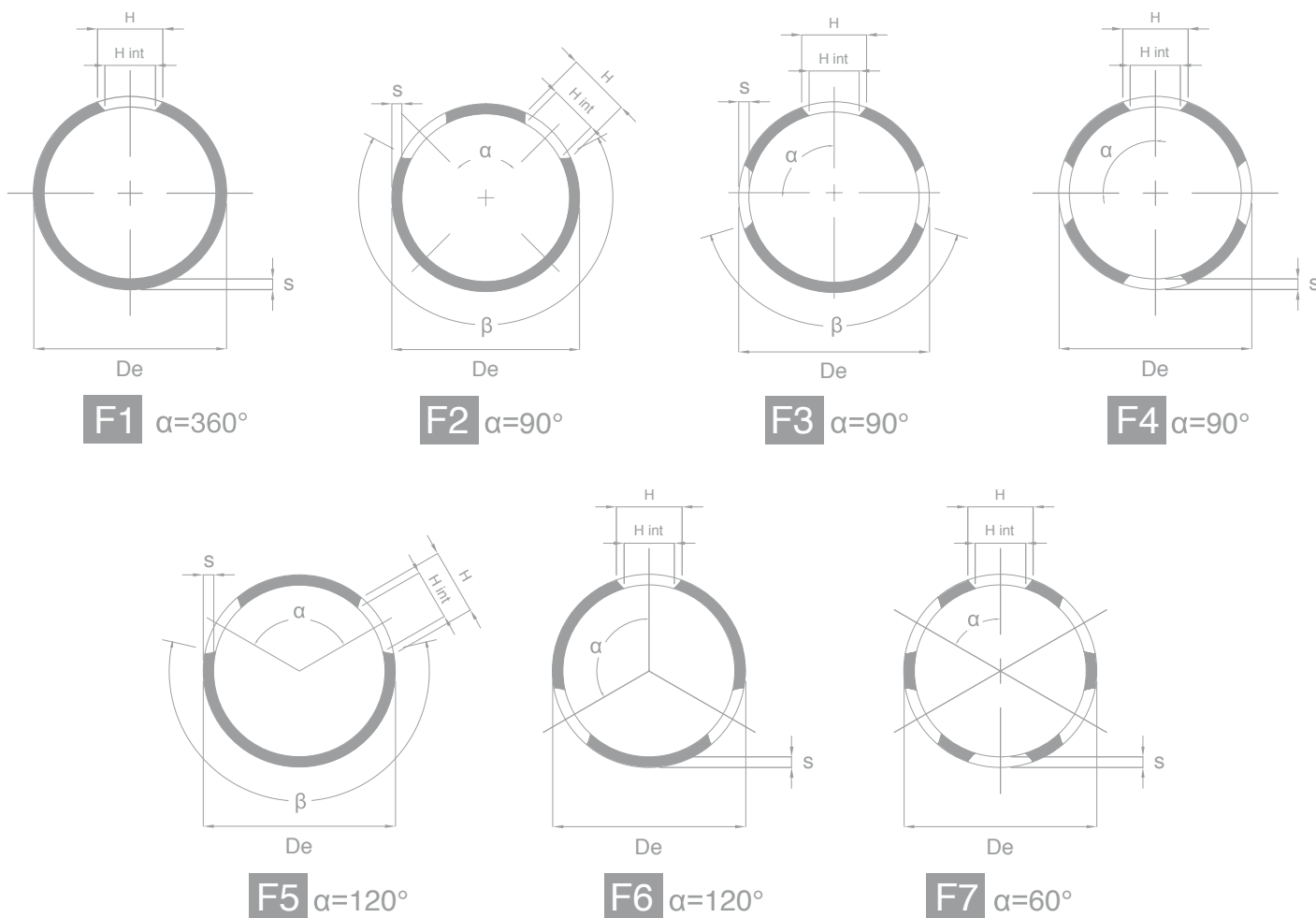

Su richiesta del cliente si eseguono fessurazioni con angolo ALFA e numero di fessure variabili.
On demand of the customer the slots with angle ALFA and the quantity of slots can be changed.

Diam. Esterno Outside Diameter		Spessore Thickness	Diam. Int. Inside Diameter	Diam. Est. Bocchiere Bowl/Socket Outside Diameter	PN	Filettatura Threading	Lungh.Barre Bar length	Peso Weight	Resistenza a trazione dei filetti Threads traction resistance	DIN 4925
inch.	mm	mm	mm				m	kg/m	kg	
1"	33	3,3	26,7	37	10,0	GAS/TRAPEZOIDALE	1 - 3 - 5 - 6	0,51	500 - 800	
1"1/4	42	3,7	34,6	46	10,0	GAS/TRAPEZOIDALE	1 - 3 - 5 - 6	0,72	500 - 800	•
1"1/2	48	4,0	40,0	52	10,0	GAS/TRAPEZOIDALE	1 - 3 - 5 - 6	0,90	500 - 800	•
2"	60	4,2	51,6	60	-	GAS/TRAPEZOIDALE	1 - 3 - 5 - 6	1,14	800 - 1200	•
2" *	60	4,5	51,0	66	-	GAS/TRAPEZOIDALE	1 - 3 - 5 - 6	1,18	800 - 1200	
2"1/2	75	4,2	66,6	81	6,0	GAS/TRAPEZOIDALE	1 - 3 - 5 - 6	1,48	1000 - 1300	
2"1/2	75	5,3	64,4	82	10,0	GAS/TRAPEZOIDALE	1 - 3 - 5 - 6	1,82	1000 - 1300	
3"	89	4,0	81,0	94	-	GAS/TRAPEZOIDALE	1 - 3 - 5 - 6	1,69	1200 - 1500	•
3"	89	5,0	79,0	95	-	GAS/TRAPEZOIDALE	1 - 3 - 5 - 6	2,08	1200 - 1500	
3"	89	6,0	77,0	97	10,0	GAS/TRAPEZOIDALE	1 - 3 - 5 - 6	2,45	1200 - 1500	
3"1/2 *	100	4,5	91,0	108	-	GAS/TRAPEZOIDALE	1 - 3 - 5 - 6	2,15	1300 - 1600	
4" *	113	5,0	103,0	121	-	TRAPEZ. 6 mm	1 - 3 - 5 - 6	2,73	2700	•
4"	114	5,3	103,2	121	6,0	GAS/TRAPEZOIDALE	1 - 3 - 5 - 6	2,85	1600 - 2000	
4"	114	7,2	99,6	123	10,0	GAS/TRAPEZOIDALE	1 - 3 - 5 - 6	3,78	1600 - 2000	
4"1/2	125	5,0	115,0	130	10,0	TRAPEZ. 6 mm	1 - 3 - 5 - 6	2,98	3000	•
4"1/2	125	6,0	113,0	132	12,5	TRAPEZ. 6 mm	1 - 3 - 5 - 6	3,53	3000	
4"1/2	125	9,2	106,6	140	20,0	TRAPEZ. 6 mm	1 - 3 - 5 - 6	5,21	3000	
5"	140	5,4	129,2	147	10,0	TRAPEZ. 6 mm	1 - 3 - 5 - 6	3,19	4000	
5"	140	6,7	126,6	149	12,5	TRAPEZ. 6 mm	1 - 3 - 5 - 6	3,89	4000	•
5"	140	8,3	123,4	154	16,0	TRAPEZ. 6 mm	1 - 3 - 5 - 6	5,15	5000	
6"	160	6,2	147,6	168	10,0	TRAPEZ. 6 mm	1 - 3 - 5 - 6	4,71	4000	
6"	160	7,7	144,6	170	12,5	TRAPEZ. 6 mm	1 - 3 - 5 - 6	5,75	5000	
<> *	165	7,5	150,0	165	-	TRAPEZ. 6 mm	1 - 3 - 5 - 6	5,80	5800	•
6"1/2	180	6,9	166,2	188	10,0	TRAPEZ. 6 mm	1 - 3 - 5 - 6	5,86	7000	
6"1/2	180	8,6	162,8	192	12,5	TRAPEZ. 6 mm	1 - 3 - 5 - 6	7,22	7000	
7"	200	7,7	184,6	210	10,0	TRAPEZ. 6 mm	1 - 3 - 5 - 6	7,26	8000	
7"	200	9,6	180,8	214	12,5	TRAPEZ. 6 mm	1 - 3 - 5 - 6	8,94	8000	
8"	225	8,6	207,8	236	10,0	TRAPEZ. 12 mm	1 - 3 - 5 - 6	9,12	9000	
8"	225	10,8	203,4	240	12,5	TRAPEZ. 12 mm	1 - 3 - 5 - 6	11,29	9000	•
9"	250	9,6	230,8	264	10,0	TRAPEZ. 12 mm	1 - 3 - 5 - 6	11,50	10000	
9"	250	11,9	226,2	268	12,5	TRAPEZ. 12 mm	1 - 3 - 5 - 6	13,81	11000	
10" *	280	13,4	253,2	302	12,5	TRAPEZ. 12 mm	1 - 3 - 5 - 6	17,42	11000	•
12"	315	12,1	290,8	330	10,0	TRAPEZ. 12 mm	1 - 3 - 5 - 6	18,00	12000	
12"	315	15,0	285,0	333	12,5	TRAPEZ. 12 mm	1 - 3 - 5 - 6	21,89	14000	
14"	400	15,4	369,2	422	10,0	TRAPEZ. 14 mm	1 - 3 - 5 - 6	29,00	13000	
14"	400	19,0	362,0	430	12,5	TRAPEZ. 14 mm	1 - 3 - 5 - 6	35,30	15000	•

* Su richiesta / On request

RAPPORTO TRA LARGHEZZA FESSURE
E PERMEABILITÀ FILTRI PER METRO LINEARE

RATIO BETWEEN SLOT WIDTH AND FILTERS
PERMEABILITY PER LINEAR METER

Diam. Esterno Outside Diameter		0,20 - 0,25 mm		0,3 - 0,4 mm		0,5 - 0,7 mm		1 mm		1,5 mm		2 mm		3 mm	
inch.	mm	Open Area %	Portata Litri/Min Capacity Litres/Min	Open Area %	Portata Litri/Min Capacity Litres/Min	Open Area %	Portata Litri/Min Capacity Litres/Min	Open Area %	Portata Litri/Min Capacity Litres/Min	Open Area %	Portata Litri/Min Capacity Litres/Min	Open Area %	Portata Litri/Min Capacity Litres/Min	Open Area %	Portata Litri/Min Capacity Litres/Min
2"	60	3,53	10,34	5,10	14,17	6,10	18,34	8,55	25,84	9,25	27,51	11,1	33,34	12,1	35,01
2"1/2	75	3,53	13,00	5,10	17,50	6,10	22,50	8,55	30,84	9,25	32,51	11,1	39,17	12,1	42,51
3"	89	3,53	15,34	5,10	22,50	6,10	25,84	8,55	37,51	9,25	42,51	11,1	47,51	12,1	50,01
4"	114	3,55	18,67	5,10	27,51	6,10	35,01	8,55	45,84	9,25	50,01	11,1	59,18	12,1	66,68
4"1/2	125	3,55	22,00	5,10	30,84	6,10	37,51	8,55	50,01	9,25	55,84	11,1	64,18	12,1	75,85
5"	140	4,00	26,67	5,55	37,51	6,10	40,84	7,55	51,01	8,10	55,84	11,1	75,85	12,1	83,35
6"	160	-	-	5,00	39,17	5,55	45,84	7,55	64,18	8,10	66,68	11,1	83,35	12,1	100,02
	170	-	-	5,00	42,51	5,55	45,84	7,55	64,18	8,10	75,85	11,1	92,52	12,1	109,19
6"1/2	180	-	-	4,55	42,51	5,55	49,18	7,55	66,68	8,10	80,85	11,1	99,19	12,1	116,69
7"	200	-	-	-	-	5,10	49,18	7,55	75,85	8,10	83,35	11,1	109,19	12,1	125,86
8"	225	-	-	-	-	5,10	57,51	7,55	83,35	8,10	92,52	11,1	125,86	12,1	150,03
9"	250	-	-	-	-	4,55	59,18	7,11	83,35	8,10	100,02	10,1	125,86	12,1	150,03
10"	280	-	-	-	-	4,55	68,35	7,11	99,19	8,10	109,19	10,1	137,53	12,1	172,53
12"	315	-	-	-	-	-	-	7,11	116,69	8,10	130,86	10,1	159,20	12,1	192,54
14"	400	-	-	-	-	-	-	7,11	133,36	8,10	159,20	10,1	200,04	12,1	250,05

I dati in tabella sono da considerarsi indicativi dal momento che i prodotti potrebbero essere condizionati da fattori esterni.
The data indicated in the table should be considered merely indicative, as the products could be affected by external factors.

TUBI PIEZOMETRICI PVC/PEAD/INOX

PVC/HDPE/STAINLESS STEEL PIEZOMETRIC PIPES

I tubi piezometrici consentono di soddisfare le problematiche legate allo studio e alle indagini di siti contaminati, al monitoraggio di acque sotterranee (rilievo quota piezometrica falda acquifera). Da sempre attenta alla salvaguardia dell'ambiente FIMAP TECHNOLOGIES propone tipologie di prodotti atti a soddisfare qualsiasi esigenza di indagine e monitoraggio.

Piezometric pipes allow problems associated with the study and investigation of contaminated sites and monitoring underground waters to be resolved (piezometric reading of ground water tables.) FIMAP TECHNOLOGIES strives to be environmentally friendly and as such proposes products aimed at satisfying any investigative or monitoring requirement.





PVC

Diam. Est. Tubo Pipe O. D.		Diam. Int. Ins. Diam.	Spessore Thickness	Diam. Est. Massimo Maximum O. D.	Filettatura Threading	Peso Weight
inch.	mm	mm	mm			kg/m
1/2"	21,1	15,9	2,6	26,0	GAS GAS	0,20
3/4"	26,5	21,3	2,6	30,0	GAS GAS	0,30
1"	33,3	26,7	3,3	40,0	GAS GAS	0,50
1"	33,3	26,7	3,3	33,3	TRAPEZOIDALE TRAPEZOIDAL	0,50
1"1/4	42,0	34,6	3,7	49,0	GAS GAS	0,70
1"1/4	42,0	34,6	3,7	42,0	TRAPEZOIDALE TRAPEZOIDAL	0,70
1"1/2	48,0	40,0	4,0	55,0	GAS GAS	0,80
1"1/2	48,0	40,0	4,0	48,0	TRAPEZOIDALE TRAPEZOIDAL	0,80
2"	60,0	51,6	4,2	65,0	GAS/TRAPEZOIDALE GAS/TRAPEZOIDAL	1,10
2"	60,0	51,6	4,2	60,0	TRAPEZOIDALE TRAPEZOIDAL	1,10
2"1/2	75,0	66,6	4,2	81,0	GAS/TRAPEZOIDALE GAS/TRAPEZOIDAL	1,60
2"1/2	75,0	66,6	4,2	75,0	TRAPEZOIDALE TRAPEZOIDAL	1,60
3"	89,0	79,0	5,0	95,0	GAS/TRAPEZOIDALE GAS/TRAPEZOIDAL	2,08
3"	89,0	79,0	5,0	89,0	TRAPEZOIDALE TRAPEZOIDAL	2,08
4"	114,0	103,2	5,3	121,0	GAS/TRAPEZOIDALE GAS/TRAPEZOIDAL	2,85
4"	114,0	103,2	5,3	121,0	TRAPEZOIDALE TRAPEZOIDAL	2,85

Microfessurazioni 0,2 - 0,3 - 0,4 - 0,5 - 0,7 - 1,0 - 1,5 - 2,0 - 2,5 - 3,0 mm. Diverse su richiesta.
Lunghezze standard elementi 1 m, 2 m, 3 m, 5 m, 6 m. Diverse su richiesta.

Microslots 0.2 - 0.3 - 0.4 - 0.5 - 0.7 - 1.0 - 1.5 - 2.0 - 2.5 - 3.0 mm. Other sizes available on request.
Elements standard length: 1 m, 2 m, 3 m, 5 m, 6 m. Other sizes available on request.



PEAD / HDPE

Diam. Est. O. D.	Spessore tubo PE 100 mm Pipe thickness PE 100 mm			PE 80 GAS mm PE 80 GAS mm		Filettatura Threading
	mm	PN10 SDR17	PN16 SDR11	PN25 SDR7,4	S8 SDR17,6 S5 SDR11	
63	-	5,8	8,6	-	5,8	TRAPEZ. SULLO SPESSORE TRAPEZ. ON THE THICKNESS
75	-	6,8	10,3	-	6,8	TRAPEZ. SULLO SPESSORE TRAPEZ. ON THE THICKNESS
90	5,4	8,2	12,3	5,2	8,2	TRAPEZ. SULLO SPESSORE TRAPEZ. ON THE THICKNESS
110	6,6	10	15,1	6,3	10	TRAPEZ. SULLO SPESSORE TRAPEZ. ON THE THICKNESS
125	7,4	11,4	17,1	7,1	11,4	TRAPEZ. SULLO SPESSORE TRAPEZ. ON THE THICKNESS

Microfessurazioni 0,5 - 0,7 - 1,0 - 1,5 - 2,0 - 2,5 - 3,0 mm ed oltre su richiesta.
Lunghezze standard elementi 3 m, 6 m. Diverse su richiesta.

Microslots 0.5 - 0.7 - 1.0 - 1.5 - 2.0 - 2.5 - 3.0 mm and larger sizes available on request.
Elements standard length: 3 m, 6 m. Other sizes available on request.

PIEZOMETRI IN ACCIAIO INOX AISI 304 - 316

Pensati e realizzati per tutte quelle situazioni in cui si rende necessario l'uso di un materiale di elevata qualità come ad esempio siti fortemente inquinati.

AISI 304 - 316 STAINLESS STEEL PIEZOMETRES

Designed and developed for any situation that requires the use of high quality material, for example, highly contaminated sites.

Diam. Esterno Outside Diam.		Spess. Thickn.	SLOT 0,3 mm		SLOT 0,5 mm		SLOT 0,7 mm		SLOT 1 mm		SLOT 1,5 mm	
inch.	mm		Passo mm Pitch mm	Open Area % Open Area %	Passo mm Pitch mm	Open Area % Open Area %	Passo mm Pitch mm	Open Area % Open Area %	Passo mm Pitch mm	Open Area % Open Area %	Passo mm Pitch mm	Open Area % Open Area %
1/2"	21	2,6	6	2,5	6	4,2	6	5,8	9	6,9	12	6,2
3/4"	27	2,7	6	2,6	6	4,2	6	5,8	9	7,2	12	6,5
1"	34	3	6	2,6	6	4,2	6	5,9	9	7,2	12	6,3
1"1/4	42	3	6	2,6	6	4,4	6	6,2	9	7,4	12	6,6
1"1/2	48	3	6	2,6	6	4,6	6	6,4	9	7,5	12	6,8
2"	60	3	6	3,5	6	5,8	6	7,9	9	9,6	12	8,7
2"1/2	75	3	6	2,9	6	5,2	6	7,3	9	8,7	12	7,8
3"	89	3	6	3,5	6	5,5	6	8,1	9	9,8	12	8,8
4"	114	3	6	4,2	6	6,7	6	9,6	9	11,5	12	10,2

I tubi sono filettati Gas secondo UNI - ISO 7/1. Giunzione con manicotto filettato Gas secondo UNI - ISO 50. Su richiesta eseguiamo le stesse microfessurazioni su tubi in acciaio zincato. Diametri maggiori su richiesta.

Gas Pipes threaded in accordance with UNI - ISO 7/1. Gas junctions with threaded coupling sleeves conform to UNI - ISO 50. On specific request micro-slots can be made on galvanized steel pipes. Greater diameters are available on request.



PIEZOMETRO A CELLA POROSA

Il piezometro a cella tipo porosa viene normalmente utilizzato in terreni a media e ad alta permeabilità per il controllo dell'andamento delle falde. Il piezometro è costituito da una cella in materiale poroso collegata a due tubi da 1/2" che risalgono fino alla superficie. La coppia di tubi da 1/2" viene utilizzata per la misurazione del livello di falda (vedi treatimetri) sia per le operazioni di lavaggio che per quelle di spurgo mediante immissione di acqua in pressione.

POROUS CELL PIEZOMETER

The Porous cell piezometer is usually used in areas of medium-high permeability, to monitor and control changes in the ground water level. Made from a cell of porous material connected with two 1/2" pipes that extend above the surface, the two pipes are used to measure the level of the ground water level (see water level indicators) during both pressurised water cleaning and purging operations.

TUBI POLIETILENE ALTA DENSITÀ (PEAD)

PVC/HDPE/STAINLESS STEEL PIEZOMETRIC PIPES



TUBI IN POLIETILENE ALTA DENSITÀ PEAD-HDPE (PE 100 PER ACQUEDOTTI PE 80 PER GAS)

I tubi in polietilene FIMAP TECHNOLOGIES srl sono conformi alle prescrizioni della norma UNI EN 12201 con superfici lisce di colore nero, atossici come richiesto dal vigente regolamento nazionale del Ministero della sanità. I tubi in polietilene sono contraddistinti da:

- maggiore resistenza alla corrosione e agli agenti chimici
- elevata resistenza agli urti
- migliori caratteristiche meccaniche nel tempo
- semplicità di giunzione
- maggiore resistenza alla propagazione della frattura
- maggiore resistenza al Notch Test cioè resistenza tubo intagliato sotto la sollecitazione di pressione interna.

POROUS HIGH DENSITY POLYETHYLENE PIPES (HDPE) (PE 100 FOR AQUEDUCTS, PE 80 FOR GAS) CELL PIEZOMETER

FIMAP TECHNOLOGIES smooth black surfaced polyethylene pipes conform to UNI EN 12201 and are non-toxic in accordance with national directives issued by the Ministry of Health.

Polyethylene pipes are distinct in the following respects:

- increased resistance to corrosion and chemical agents
- greater shock resistance
- improved mechanical characteristics over time
- simple connectors
- greater crack propagation resistance (pipe resistance)
- greater Notch Test resistance (pipe resistance) cut according to internal pressure requirements.

CARATTERISTICHE FISICHE	PHYSICAL CHARACTERISTICS	UNITÀ UNIT	PE 80 PE 80	PE 100 PE 100	METODI DI PROVA TEST METHODS
Densità	Density	g/cm ³	0,950±0,957	0,955±0,961	ISO 1183
Indice di fluidità 190 °C - 5kg	Fluidity index 190 °C - 5 kg	g/10min	0,35÷0,6	0,2÷0,5	ISO 1133
Modulo elastico	Coefficient of elasticity	N/mm ²	≈ 900	≈ 1200	ISO 6259
Carico di snervamento	Yield point	N/mm ²	≈ 22	≈ 24	ISO 6259
Allungamento a rottura	Ultimate elongation	%	≥ 600	≥ 600	ISO 6259
Durezza Shore D a 20 °C	Shore D hardness at 20 °C	-	57	59	ISO 868
Resilienza IZOD S.I. 23 °C	IZOD S.I. impact strength 23 °C	J/m ²	> 600	> 600	ASTM D 256
Conducibilità termica a 23 °C	Heat conductivity at 23 °C	W/m · K	0,38	0,38	DIN 52612
Coefficiente dilatazione termica lineare	Linear heat expansion coefficient	mm/m · °C	0,13	0,13	ISO 11359
Temperatura di fragilità	Brittle temperature	°C	< -70	< -70	ASTM D 746
Contenuto nero fumo	Carbon black content	%	2,0±2,5	2,0±2,5	ASTM D 6964
Indice di dispersione	Dispersion index	-	≤ 3	≤ 3	ISO 18553
Stabilità termica a 200 °C (OIT)	Heat stability at 200 °C (OIT)	min.	> 20	> 20	UNI EN 728

Diam. Est. Outside Diameter	PN6 SDR26	Peso Weight	PN10 SDR17	Peso Weight	PN16 SDR11	Peso Weight	PN25 SDR7,4	Peso Weight	S8 SDR17,6	Peso Weight	S5 SDR11	Peso Weight
mm	SP (mm)	Kg/m	SP (mm)	Kg/m	SP (mm)	Kg/m	SP (mm)	Kg/m	SP (mm)	Kg/m	SP (mm)	Kg/m
63	-	-	3,8	0,7	5,8	1,1	8,6	1,5	3,6	0,6	5,8	1,1
75	-	-	4,5	1,0	6,8	1,5	10,3	2,1	4,3	0,9	6,8	1,5
90	-	-	5,4	1,5	8,2	2,1	12,3	3,1	5,2	1,4	8,2	2,1
110	-	-	6,6	2,2	10,0	3,2	15,1	4,5	6,3	2,0	10,0	3,2
125	-	-	7,4	2,8	11,4	4,1	17,1	5,8	7,1	2,6	11,4	4,1
140	-	-	8,3	3,5	12,7	5,1	19,2	7,4	8,0	3,2	12,7	5,1
160	6,2	3,1	9,5	4,5	14,6	6,7	21,9	9,6	9,1	4,4	14,6	6,7
180	6,9	3,8	10,7	5,7	16,4	8,5	24,6	12,1	10,3	5,5	16,4	8,5
200	7,7	4,5	11,9	7,1	18,2	10,5	27,4	14,9	11,4	6,9	18,2	10,5
225	8,6	5,8	13,4	8,9	20,5	13,3	30,8	18,9	12,8	8,5	20,5	13,3
250	9,6	7,1	14,8	11,1	22,7	16,3	34,2	23,4	14,2	10,8	22,7	16,3
280	10,7	9,1	16,6	13,8	25,4	20,5	38,3	29,3	16,0	13,3	25,4	20,5
315	12,1	11,6	18,7	17,5	28,6	25,9	-	-	17,9	16,9	28,6	25,9
355	13,6	14,7	21,1	22,3	32,2	32,9	-	-	20,2	21,5	32,3	32,9
400	15,3	18,6	23,7	28,2	36,3	41,8	-	-	22,8	27,7	36,4	42,7
450	17,2	23,7	26,7	35,8	40,9	52,9	-	-	25,6	35,2	41,0	54,09
500	19,1	29,3	29,7	44,3	45,4	65,35	-	-	28,4	43,5	-	-
630	24,1	46,4	37,4	70,3	-	-	-	-	35,8	68,8	-	-
710	27,2	59,1	-	-	-	-	-	-	-	-	-	-
800	30,6	74,9	-	-	-	-	-	-	-	-	-	-

TIPI DI GIUNZIONE: FILETTATURA M/F Trapezoidale secondo standard aziendale ricavata nella parete del tubo. Saldare Testa/Testa MANICOTTO con viti autofilettanti. Lunghezza standard elementi 3-6-12 mt. Diverse su richiesta. Finestrature eseguibili 0,5-0,7-1-1,5-2-2,5-3-4-5-6-7-8 mm ecc. Sistemi di finestratura parziali come illustrato.

CONNECTORS: Male/Female trapezoidal THREADS along the pipe wall. JOINT: Head/Head COUPLING SLEEVE: self-threading screws. Element standard length: 3-6-12 m. Other sizes available on request. Possible slots 0.5-0.7-1-1.5-2-2.5-3-4-5-6-7-8 mm etc. Partial slot systems as illustrated.

I tubi drenanti FIMAP TECHNOLOGIES possono avere diversi tipi di distribuzione delle finestrature di passaggio dell'acqua:

- 90° finestrati - 270° tubo cieco
- 180° finestrati - 180° tubo cieco
- 240° finestrati - 120° tubo cieco
- 360° finestrati uniformemente

A seconda del diametro di tubo richiesto si presentano più o meno finestrature distribuite sulle circonferenza. I tubi possono essere forniti rivestiti in geotessuto.

FIMAP TECHNOLOGIES drainage pipes can have different slot distribution:

- slots at 90° - 270° on casing
- slots at 180° - 180° on casing
- slots at 240° - 120° on casing
- 360° evenly distributed slots

More or less slots can be distributed along the circumference according to the diameter of the pipe required. Pipes can be provided covered in geotextiles.

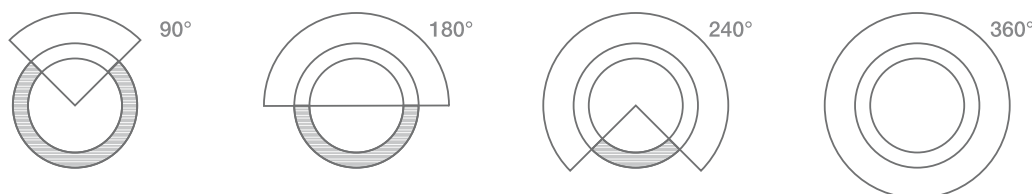

TUBI IN PVC MICROFESSURATI PER DRENAGGI

I tubi in Pvc drenanti hanno la doppia funzione di raccogliere l'acqua in eccesso nei terreni e di convogliarla in una linea di scolo per garantire così la sicurezza di ambienti in prossimità di pendii naturali o artificiali. È ormai dimostrato da anni di utilizzo che il prodotto con fessure di spessore adeguato alla granulometria del terreno garantisce una lunga efficacia drenante nel tempo. L'impiego di tubi drenanti suborizzontali può in oltre essere: drenaggio stradale, agricolo, ferroviario, aeroportuale, edile, campi sportivi, parchi ecc.

Diam. Esterno Outside Diameter		Spessore Thickness	Diam. Interno Inside Diameter	Imgombr Max bicch. Bowl/Socket max dimensions	Filettatura Threading	Fessurazioni Slots
inch.	mm	mm	mm			
1"	33,3	3,3	26,7	40	GAS GAS	Da 0,2 mm ad oltre 3 mm From 0,2 mm to more than 3 mm
1"1/4	42,0	3,7	34,6	49	GAS/TRAPEZOIDALE GAS/TRAPEZOIDAL	Da 0,2 mm ad oltre 3 mm From 0,2 mm to more than 3 mm
1"1/2	48,0	4,0	40,0	55	GAS/TRAPEZOIDALE GAS/TRAPEZOIDAL	Da 0,2 mm ad oltre 3 mm From 0,2 mm to more than 3 mm
2"	60,0	4,0	52,0	65	GAS/TRAPEZOIDALE GAS/TRAPEZOIDAL	Da 0,2 mm ad oltre 3 mm From 0,2 mm to more than 3 mm
2"1/2	75,0	4,3	66,4	81	GAS/TRAPEZOIDALE GAS/TRAPEZOIDAL	Da 0,2 mm ad oltre 3 mm From 0,2 mm to more than 3 mm
3"	89,0	4,5	80,0	94	GAS/TRAPEZOIDALE GAS/TRAPEZOIDAL	Da 0,2 mm ad oltre 3 mm From 0,2 mm to more than 3 mm
4"	114,0	5,0	104,0	120	GAS/TRAPEZOIDALE GAS/TRAPEZOIDAL	Da 0,2 mm ad oltre 3 mm From 0,2 mm to more than 3 mm

Diametro massimo eseguibile 1000 mm.

Lunghezza standard tubi filettati 6 m e 3 m.

I tubi possono essere rivestiti in geotessuto TNT o Poliestere.

Sistemi di fessurazione 90°, 180°, 240° e 360° come illustrato in paragrafo.

A richiesta eseguiamo dreni anche su tubi serie edilizia o fognatura.

I tubi drenanti FIMAP TECHNOLOGIES possono avere diversi tipi di distribuzione delle finestre di passaggio dell'acqua:

90° finestrati - 270° tubo cieco

180° finestrati - 180° tubo cieco

240° finestrati - 120° tubo cieco

360° finestrati uniformemente

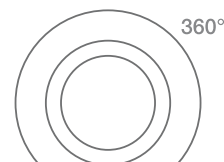
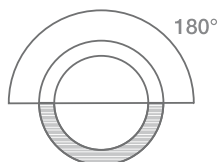

TESTE POZZO IN PVC PER POMPE SOMMERSE



A richiesta eseguiamo teste pozzo in acciaio; eseguiamo modifiche e inseriamo particolari rispetto allo standard riportato in tabella.

On request we can develop steel well heads: we undertake changes and add details as per the standards indicated in the table.

MICRO FISSURED PVC DRAIN PIPES

PVC drainage pipes have two functions: excess water collection and draining water away to guarantee the safety of the environment near to natural or artificial slopes.

Years of application have proven that pipes appropriately slotted to the size of the ground's particles guarantee long-lasting, effective drainage solutions.

The use of sub-horizontal drainage pipes can also be used in: road drainage, agriculture, railways, airports, construction, sports centres, parks etc.

Maximum possible diameter 1000 mm.

Threaded pipes standard length: 6 m and 3 m.

Pipes can be covered in TNT or polyester geotextiles.

90°, 180°, 240° and 360° slots as illustrated in the relative section. On request, we can produce drainage for the construction industry or sewage pipes.

FIMAP TECHNOLOGIES drainage pipes can have different slot distribution:

slots at 90° - 270° on casing

slots at 180° - 180° on casing

slots at 240° - 120° on casing

360° evenly distributed slots

More or less slots can be distributed along the circumference according to the diameter of the pipe required. Pipes can be provided covered in geotextiles.

PVC WELL HEADS FOR SUBMERSED PUMPS

Diametro Diameter	Fori Interni Disponibili Internal bore holes available						
	1"	1"1/4	1"1/2	2"	2"1/2	3"	4"
2"	1"	1"1/4	-	-	-	-	-
2"1/2	1"	1"1/4	-	-	-	-	-
3"	1"	1"1/4	1"1/2	-	-	-	-
4"	1"	1"1/4	1"1/2	2"	-	-	-
125	1"	1"1/4	1"1/2	2"	-	-	-
140	1"	1"1/4	1"1/2	2"	-	-	-
160	1"	1"1/4	1"1/2	2"	2"1/2	3"	-
170	1"	1"1/4	1"1/2	2"	2"1/2	3"	-
180	1"	1"1/4	1"1/2	2"	2"1/2	3"	4"
200	1"	1"1/4	1"1/2	2"	2"1/2	3"	4"
225	1"	1"1/4	1"1/2	2"	2"1/2	3"	4"
250	1"	1"1/4	1"1/2	2"	2"1/2	3"	4"
280	-	-	-	2"	2"1/2	3"	4"
315	-	-	-	2"	2"1/2	3"	4"

TUBO PVC CON BICCHIERE AD INCOLLAGGIO

I tubi in PVC rigido per pozzi "EDILPOZZO" atossici rispondono alle prescrizioni del Decreto Ministeriale n. 174 del 6 aprile 2004.

Caratteristiche:

- bicchiere ad incollaggio
- massa volumetrica 1,53-1,60 Kg/m³
- barre da 3 o 5 mt (bicchiere incluso)
- colore RAL 5015 (a richiesta colore grigio)

PVC PIPES WITH SOLVENT SOCKET

Rigid PVC pipes for wells are not toxic and correspond to the prescriptions of Ministerial Decree n. 174 dd 6th april 2004.

Characteristics:

- solvent socket
- volumetric mass 1.53 – 1.60 Kg/ m³
- lengths of 3 or 5 mt (socket included)
- colour RAL 5015 (grey colour on demand)



Diam. Esterno Outside Diameter	Spessore Thickness		Lunghezza Barre Bar length
	Nominale Nominal	Tolleranza Tolerance	
mm	mm	± mm	mt
125	3,7	0,4	3 - 5
125	6,0	0,7	3 - 5
140	5,0	0,6	3 - 5
140	6,7	0,8	3 - 5
160	5,5	0,7	3 - 5
160	7,7	0,9	3 - 5
180	6,0	0,7	3 - 5
180	8,6	1,0	3 - 5
200	6,0	0,7	3 - 5
200	7,7	0,9	3 - 5
200	9,6	1,2	3 - 5
225	6,6	0,8	3 - 5
225	8,6	1,0	3 - 5
250	6,0	0,7	3 - 5
250	7,7	0,9	3 - 5
250	12,0	1,2	3 - 5
315	7,7	0,9	3 - 5
315	9,2	1,1	3 - 5
400	9,8	1,1	3 - 5
500	12,2	1,4	3 - 5

Altri spessori su richiesta.
Other thickness on request.

FILTRI A CESTELLO IN PVC

I filtri a cestello sono caratterizzati da un sistema filtrante a doppia parete ovvero due tubi microfessurati concentrici accoppiati tramite flange filettate. L'intercapedine tra i due è riempita di materiale filtrante quale ghiaietto siliceo calibrato in funzione della stratigrafia del terreno. Questi particolari filtri sono adatti per recupero di pozzi insabbiati, sistemi drenanti permanenti (facilmente pulibili da incrostazioni calcaree), ecc.

DOUBLE-WALL RIGID PVC DRAINAGE PIPE

Basket filters are characterized by a double walled filter system - that is two concentric micro-slotted pipes coupled together through threaded flanges. The cavity between the two is filled with filtering material such as siliceous gravel, calibrated according to the stratification of the ground. These filters can be used to reclaim wells clogged with sand and as permanent drainage systems (easy to clean from lime scale) etc.

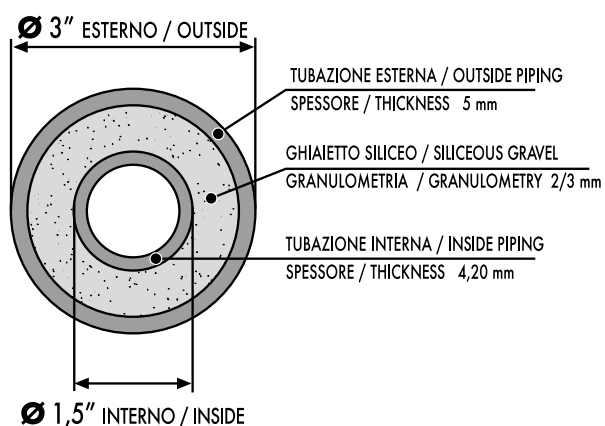

Diam. Esterno Outside Diameter		Diam. Interno Inside Diameter		Filettatura Threading	Lunghezza Barre Bar length
inch.	mm	inch.	mm		
2"	60	1"	33,3	TRAPEZOIDALE TRAPEZOIDAL	1 - 3
2"1/2	75	1" - 1"1/4	33,3 - 42	TRAPEZOIDALE TRAPEZOIDAL	1 - 3
3"	89	1"1/2 - 2"	48 - 60	TRAPEZOIDALE TRAPEZOIDAL	1 - 3
4"	114	2" - 2"1/2	60 - 75	TRAPEZOIDALE TRAPEZOIDAL	1 - 3
-	125	2"1/2 - 3"	75 - 89	TRAPEZOIDALE TRAPEZOIDAL	1 - 3

Diametri diversi e/o maggiori su richiesta.
Different and/or greater diameters are available on request.



POZZETTI DI SICUREZZA LUCCHETTABILI

Pozzetti in acciaio verniciato per piezometri. A richiesta eseguiamo pozzetti di diametri o altezze diverse e verniciature differenti.

SAFETY WELLS

Coated steel caps for piezometers. On request different diameters and heights, as well as other coatings can be provided.

Diametro Esterno mm Outside Diameter mm	Altezza mm Height mm
80	500
100	500
140	500
200	500
200	750



TAPPI AD ESPANSIONE LUCCHETTABILI

FIMAP TECHNOLOGIES da sempre impegnata nella ricerca di nuove soluzioni per soddisfare le richieste del mercato, propone tra i suoi nuovi prodotti tappi di testa ad espansione semplici e sicuri per proteggere da contaminazioni di superfici.

- Possibilità di attacco per la sospensione di due strumenti in sito
- Facilmente disassemblabili per una completa decontaminazione
- Guarnizione in neoprene

LOCKING WELL PLUGS

FIMAP TECHNOLOGIES continues to undertake research into new solutions to meet market needs and among its new products offers simple, safe plugs for floating heads providing protection against surface contamination.

- Can be attached to suspend two instruments on site
- Can be easily dismantled for complete decontamination
- Neoprene washer

Serie Orange Orange Series

1"1/2	2"	3"	4"	4"1/2	5"
-------	----	----	----	-------	----



TUBO INCLINOMETRICO IN ALLUMINIO

Il tubo inclinometrico ha la specifica funzione di guida per lo strumento a sonda che permette attraverso una serie di letture alternate nel tempo di controllare i movimenti franosi di dighe, di strutture in cemento ecc. I tubi sono caratterizzati da quattro scanalature tra loro ortogonali (guide) che hanno lo scopo di mantenere costante la direzione della sonda di misura.

ALUMINIUM INCLINOMETRIC PIPE

The inclinometer pipe is specifically designed to guide a probe that takes a series of readings over time in order to monitor possible risk of landslide to dykes, cement structures etc. The pipe is characterized by four grooves through which the probe is guided to allow the probe direction to be maintained.

	Diam. Int. I. D.	Diam. Est. guide Guide O. D.	Diam. Int. guide Guide I. D.	Spessore Thickness	Lunghezza Length	Peso Weight
	mm	mm	mm	mm	mm	gr/m
Tubo Pipe	49,0	58,0	54,0	2,0	3000,0	916,0
Manicotto Coupling	54,2	62,6	59,0	1,7	300,0	851,0
Tubo Pipe	76,0	87,0	83,0	2,0	3000,0	1495,0
Manicotto Coupling	80,5	92,0	85,0	2,3	300,0	1620,0

Giunzione tubi con manicotto rivettabile. Tappi di testa e di fondo. Lega 6060 - trattamento termico T5 - Durezza 60:80 Brinnel.

Connector pipes with rivetable coupling sleeve. Bottom plugs and top caps. 6060 alloy - T5 thermal treatment - 60:80 Brinnel hardness.



RACCORDERIE E PEZZI SPECIALI IN PVC POLIETILENE E ACCIAIO

PVC-HDPE-STEEL PIPE FITTINGS AND SPECIAL PIECES

- Celle porose filtranti
- Centralizzatori
- Cravatte in acciaio
- Manicotti
- Nesty probe
- Riduzioni
- Tappi di fondo e di testa
- Teste di posa
- Teste pozzo per biogas
- Teste pozzo per pompe
- Raccorderie speciali su misura
- Porous filtering cylinders
- Centralisers
- Steel clamps
- Sleeves
- Nesty probe
- Adaptors
- Bottom plugs and top caps
- Hanger heads
- Biogas wellheads
- Pump wellheads
- Special couplings made to size

NESTYPROBE PVC/INOX

Microfiltri per misurazioni e prelievi in Pvc o acciaio inox.

PVC/STAINLESS STEEL NESTYPROBE

PVC or stainless steel micro-filters for taking samples and measurements.

Diametro Diameter		Spessore Thickness	Larghezza fessure Slot width	Lunghezza fessure Slot length
inch.	mm	mm	Slot mm	Slot mm
1/2"	21,3	2,7	0,2-0,3-0,5-0,7-1-1,5-2-3	15
3/4	26,7	2,7	0,2-0,3-0,5-0,7-1-1,5-2-3	20
1"	33,3	3	0,2-0,3-0,5-0,7-1-1,5-2-3	25
1"1/4	42	3	0,2-0,3-0,5-0,7-1-1,5-2-3	32
1"1/2	48	3	0,2-0,3-0,5-0,7-1-1,5-2-3	25
2"	60	3	0,2-0,3-0,5-0,7-1-1,5-2-3	34



BAILERS CAMPIONATORI MONOUSO

Utilizzati per il campionamento di acque nei piezometri. In particolare per indagini ambientali ne è garantita la totale decontaminazione.

SINGLE USE BAILERS

Used for water sampling in piezometers. Total decontamination is guaranteed especially for environmental surveys.

Bailers Bailers	Diametro Diameter	Lunghezza Length	Capacità Capacity
inch.	mm	mm	ml
PVC	11,5	900	85
PVC	19	900	200
PVC	38	900	1025
PEAD	38	900	1025



CASSETTE CATALOGATRICI

Stampate a 3 scomparti per portare fino a 3 metri di carotaggio con diametro max mm 131, sono rinforzate con anime trasversali per garantire una maggiore resistenza e durata. Dotate di coperchi appositamente sagomati garantiscono una facile e sicura sovrapposizione tra le stesse. Personalizzabili a richiesta. 520x140x1090 per un peso di circa 4,5 Kg.



CLASSIFICATION BOXES

Moulded with three compartments to carry up to 3 metres of coring with max.131 mm diameter, reinforced with transverse mandrels to guarantee greater resistance and durability. Supplied with covers, specifically moulded to guarantee safe and easy stacking. Customization available on request. 520x140x1090 weight approx. 4.5 kg.



Queste cassette sono stampate a 5 scomparti per portare fino a 5 metri di carotaggio con diametro max mm 101 e sono rinforzate con anime trasversali per garantire una maggiore resistenza e durata. Dotate di coperchi appositamente sagomati garantiscono una facile e sicura sovrapposizione tra le stesse. Personalizzabili a richiesta. 1080x620x90 per un peso di circa 5 Kg.



These boxes are moulded with five compartments to carry up to 5 metres of coring with max. 101 mm diameter, and are reinforced with transverse mandrels to guarantee greater resistance and durability. Supplied with covers, specifically moulded to guarantee safe and easy stacking. Customization available on request. 1080x620x90 weighs approx. 5 kg.



STRUMENTI DI MISURA PORTATILI

Gamma completa di misuratori portatili di: livello falda, profondità foro e temperatura. Gli strumenti sono costituiti da: puntale in inox diametro 12 mm cavo piatto o tondo centimetrato di pezzature standard 50, 100, 150, 200, 250, 300 m. Misure maggiori su richiesta.

Scheda elettronica con funzione di autospegnimento, rullo avvolgicavo in pvc con struttura in acciaio al carbonio, portapuntale in acciaio inox.

SERIE	Descrizione
FRWL	Misuratore di livello H2O
FRWL/P	Misuratore di livello H2O e funzione profondità foro
FRWL/T	Misuratore di livello H2O e temperatura acqua con profondità a richiesta.

PORTABLE MEASUREMENT INSTRUMENTS

Complete range of portable measurement instruments for: ground water levels, temperature and depth of bore holes. The instruments are made up of a 12 mm diameter steel metal probe, flat or rounded cable calibrated in centimetres at standard 50, 100, 150, 200, 250, 300 m sizes. Larger sizes on request.

Carbon-Steel Electronic reader (card) with automatic on-off function, PVC cord storage device, and stainless steel cover for the probe.

SERIES	Description
FRWL	Measurement of H2O levels
FRWL/P	Measurement of H2O levels and depth of the bore hole
FRWL/T	Measurement of H2O levels and water temperature, with bore hole depth available.





PRODOTTI CHIMICI ED AUSILIARI PER LA PERFORAZIONE

Il costante impegno per garantire la massima soddisfazione agli operatori del settore ci ha portato ad avere a disposizione una serie di polimeri di tipo liquido e solido. I nostri prodotti hanno la caratteristica principale di: stabilizzare le pareti del foro in terreni non consolidati ed un effetto lubrificante e di raffreddamento sulla batteria di perforazione. **Viscopol SG** polimero sintetico granulare in sacchi di plastica da 25 kg. **Viscopol SL** polimero sintetico liquido in fusti di plastica da 25 kg. **Carbopol SP** Polimero cellulosico naturale in sacchi di carta kraft politenata internamente da 25 kg. **Biopol N** polimero organico modificato in polvere biodegradabile al 100% in sacchi di carta kraft politenata internamente da 25 kg. **Schiumogeno LH** tensioattivo anionico in fusti di plastica da 25 kg. **Bentonite sodica** naturale ad alto contenuto di montmorillonite in polvere sacchi di carta da 25 kg. **Bentonite sodica** in pellets 10x8-14 mm con rigonfiamento del 80% in 24 ore confezionata in sacchi di plastica da 25 Kg. **Ghiaietto siliceo** lavato e calibrato.

CHEMICAL AND AUXILIARY PRODUCTS FOR BORING

Continuous commitment to ensuring customer satisfaction has brought about the development of a series of liquid and solid polymers. Our products are characterized mainly by their ability to stabilize the walls of boreholes in unstable ground and their lubricating and cooling effect on the drill pipe. Granular synthetic Viscopol SG polymer, in 25 kg plastic big bags. Liquid synthetic Viscopol SL polymer, in 25 kg plastic barrels. Natural cellulose Carbopol SP polymer in polythene lined Kraft paper big bags of 25 kg. Modified natural Biopol N polymer in 100% biodegradable powder in polythene lined Kraft paper sacks of 25 kg. Foaming anionic LH in 25 kg plastic barrels. Natural sodium bentonite powder with elevated levels of montmorillonite in 25 kg paper big bags. Sodium bentonite in pellets 10x8-14 mm with 80% swelling in 24 hours, packed in 25 kg plastic big bags. Washed and sized siliceous gravel.

INTERFACE CON CERTIFICAZIONE ATEX

Strumento portatile per la misura di livello acqua e misura spessori di idrocarburi eventualmente presenti in piezometri, pozzi ecc.

Gli strumenti sono costituiti da:
 cavo piatto millimetrato con conduttori in acciaio armonico
 rullo avvolgicavo in acciaio al carbonio
 scheda elettronica con segnalatori acustico/visivi acqua-idrocarburi
 puntale in acciaio inox diametro 18 mm
 borsa termica e kit di pulizia

ATEX CERTIFIED INTERFACES

Portable tools to measure water levels and the thickness of possible hydrocarbons found in piezometers, wells etc.

*Tools kit:
 flat cable calibrated in millimetres, with spring-steel conductor
 carbon-steel cord storage device housed
 electronic water reader (card) with visual display and acoustic beeper to indicate presence of hydro-carbons
 18 mm diameter stainless steel probe
 thermal bag and cleaning kit*

POMPE PER CAMPIONAMENTI

Soluzione economica di alta qualità e facilità di utilizzo per il prelievo di campionature.

SAMPLE PUMPS

High quality, good value, easy to use to collect samples.

CARATTERISTICHE	TECHNICAL CHARACTERISTICS	A 2 STADI 2-PHASE	A 3 STADI 3-PHASE
Prevalenza	Head	18 m	27 m
Lunghezza	Length	345 mm	387 mm
Diametro	Diameter	40 mm	40 mm
Max A assorbit	Max A absorbed	10 A	=
Lungh. Cavo	Cable Length	21 m	29 m
Diam. Cavo	Cable Diameter	1,3 mm	1,3 mm
Max l/min	Max l/min	10,5 l/min	13,3 l/min
Volt DC	DC Volt	12 V	=
D iam. Uscita	Outside Diameter	11 mm / 13 mm	=

TUBI E FILTRI IN ACCIAIO AL CARBONIO E ACCIAIO INOX

CARBON AND STAINLESS STEEL PIPES AND FILTERS



TUBI E FILTRI IN ACCIAIO PUNZONATI A PONTE E PASSANTE

HELICAL-WELDED STEEL PIPES AND BRIDGE OR FLOW FILTERS

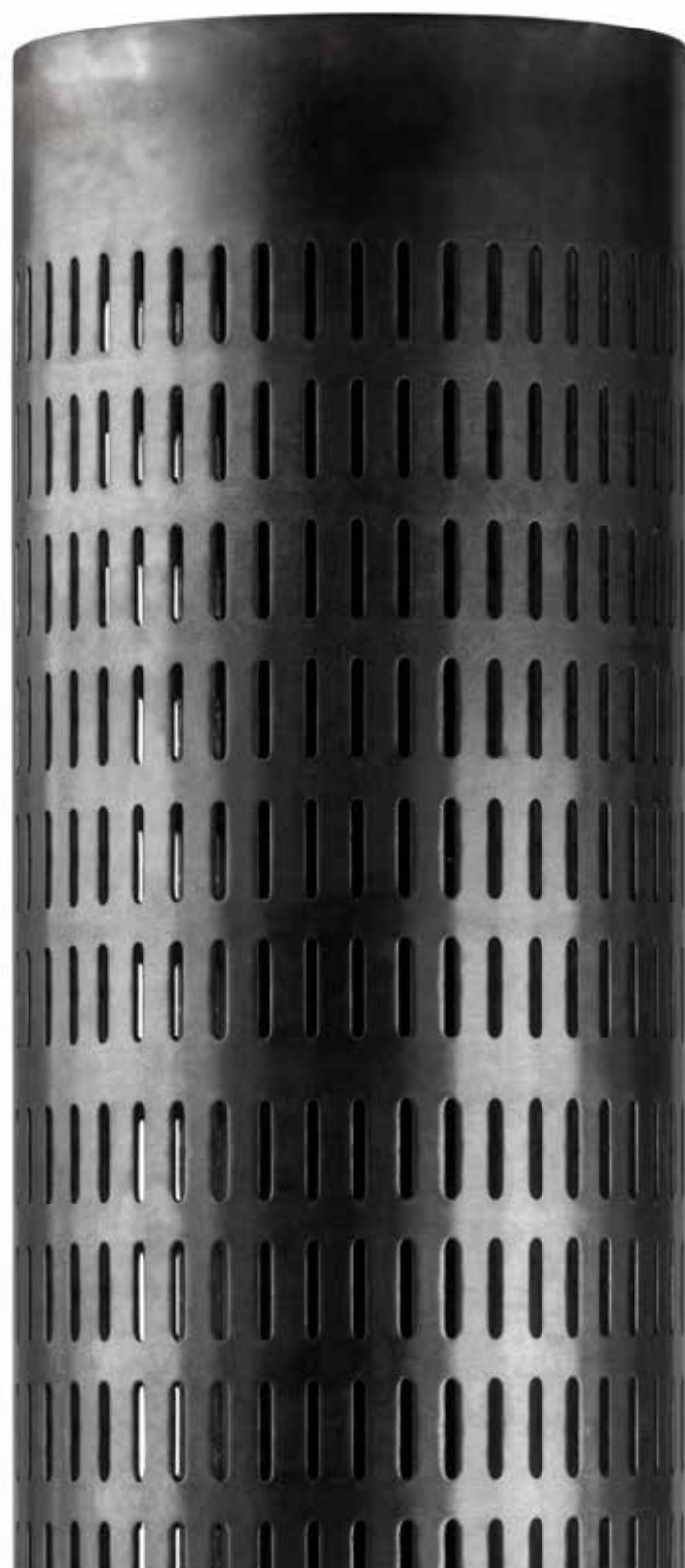

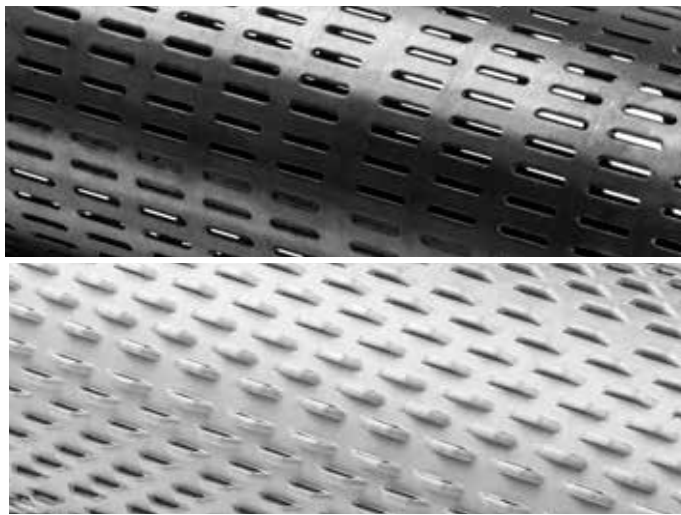

TUBI E FILTRI IN ACCIAIO PUNZONATI A PONTE E PASSANTE

Ricavati da lamiera decapata punzonata e saldata. Finiture: verniciatura interna ed esterna con vernice atossica nera, grezzi, zincati a caldo o diverse a richiesta.

A richiesta:

- filtri con punzonatura tipo DIN 4922.
- qualsiasi diametro da mm 114 a mm 1200.
- lunghezze a richiesta fino a un massimo di 12 mt.

STEEL PIPES AND BRIDGE OR FLOW FILTERS

Made from pickled sheet steel punched and welded. Finishing: painted internally and externally with non-toxic black paint, raw, hot-galvanized or other on request.

On request:

- filter with DIN 4922 type punching
- any diameter between 114 mm and 1200 mm
- lengths on request up to a maximum of 12 metres

DATI TECNICI PUNZONATURA A PONTE

TECHNICAL DETAILS OF THE BRIDGE SLOTTED SCREENS

Diametro / Diameter		W	A	Luce di passaggio Slot					mm
				1,0	1,5	2,0	2,5	3,0	
inches	mm	mm	mm	L					mm
				23,50	24,25	25,00	25,75	26,50	
4"1/2	114,3	6	7,5	6,8 235	10,6 370	14,5 505	18,7 655	23,1 805	% cmg/m
5"1/4	139,7	6	7,5	6,8 295	10,6 455	14,5 625	18,7 800	23,1 995	% cmg/m
6"5/8	168,3	6	9	6,1 322	9,5 500	13,1 680	16,8 880	20,8 1080	% cmg/m
7"	177,8	6	8	6,6 360	10,2 560	14,0 770	18,0 990	22,2 1220	% cmg/m
7"5/8	193,7	6	8	6,6 395	10,2 615	14,0 840	18,0 1080	22,2 1335	% cmg/m
8"5/8	219,1	6	7,5	6,8 465	10,6 720	14,5 985	18,7 1270	23,1 1570	% cmg/m
9"5/8	244,5	6	9	6,1 465	9,5 725	13,1 995	16,8 1275	20,8 1580	% cmg/m
10"3/4	237,0	6	8,5	6,3 535	9,9 840	13,5 1145	17,4 1480	21,5 1825	% cmg/m
12"3/4	323,9	6	7,5	6,8 685	10,6 1070	14,5 1465	18,7 1890	23,1 2335	% cmg/m
14"	355,6	6	9	6,1 675	9,5 1055	13,1 1455	16,8 1865	20,8 2310	% cmg/m
16"	406,4	6	8	6,6 835	10,2 1295	14,0 1775	18,0 2285	22,2 2820	% cmg/m
18"	457,2	6	8,5	6,3 900	9,9 1415	13,5 1930	17,4 2485	21,5 3075	% cmg/m
20"	508,0	6	9	6,1 965	9,5 1510	13,1 2085	16,8 2670	20,8 3305	% cmg/m

*Per i diametri superiori i dati tecnici sono forniti in base alle specifiche richieste.

DATI TECNICI PUNZONATURA PASSANTE

TECHNICAL DETAILS OF THE SIMPLE SLOT SCREEN

ACCIAIO AL CARBONIO / CARBON STEEL			
Cave Slot		Area aperta	Spessore lamiera
Open area		Thickness of the plate	
A mm	B mm	%	mm
3	40	14	da 3 a 4
4	40	17	da 3 a 5
5	40	21	da 3 a 6
6	35	23	da 3 a 7

ACCIAIO INOX / STAINLESS STEEL			
A mm	B mm	%	mm
3	40	14	3
4	40	17	da 3 a 4
5	40	21	da 3 a 5
6	35	23	da 3 a 6

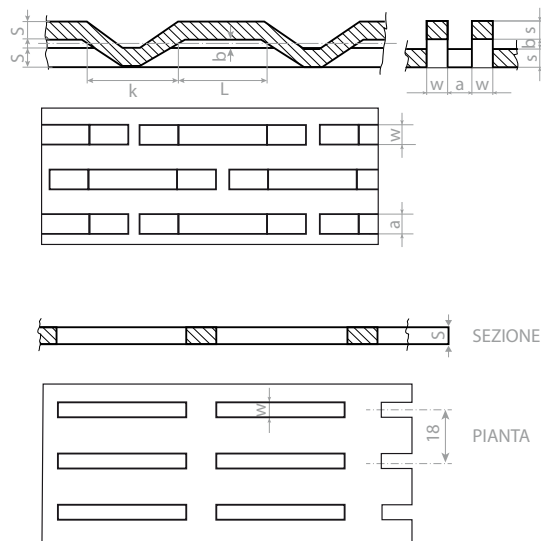

TUBI A SALDATURA LONGITUDINALE IN ACCIAIO INOX, ACCIAIO AL CARBONIO ZINCATO

STEEL AND ST. STEEL SLOTTED GALVANIZED PIPES WITH SCREW JOINTS AND COUPLING SLEEVE



TUBI A SALDATURA LONGITUDINALE IN ACCIAIO INOX, ACCIAIO AL CARBONIO ZINCATO

Sono una variante ai filtri tradizionali soprattutto in relazione ai diametri relativamente piccoli che si possono eseguire. Utilizzabili per pozzi d'acqua, drenaggi in particolari condizioni di lavoro e dispersori.

STEEL AND ST. STEEL SLOTTED GALVANIZED PIPES WITH SCREW JOINTS AND COUPLING SLEEVE

These are a variation to traditional filters especially as fairly small diameters can be produced. Can be used for water wells, draining systems in particular working conditions and disposable pipes.

TUBO FILTRO FORATO RETE IN ACCIAIO ZINCATO/INOX

PERFORATED FILTER PIPE WITH GALVANISED STEEL/STAINLESS STEEL MESH



Tubazione forata inox
Perforated stainless steel piping

Diametro Diameter		Spessore Thickness	Lungh. tubo Pipe length	Asola L x H Slot L x H	Open Area Open Area	
inch.	mm	mm	mm	mm		
1"1/4	42,4	2,9	6.000	30x6,0	-	-
1"1/2	48,3	2,9	6.000	30x6,0	-	-
2"	60,3	3,2	6.000	30x6,0	20 ASOLE 12 FILE 20 SLOTS 12 ROWS	23% 23%
2"1/2	76,1	3,2	6.000	30x6,0	20 ASOLE 12 FILE 20 SLOTS 12 ROWS	18,5% 18,5%
3"	88,9	3,6	6.000	69x8,0	10 ASOLE 8 FILE 10 SLOTS 8 ROWS	15,7% 15,7%
4"	114,3	4,0	6.000	69x8,0	10 ASOLE 14 FILE 10 SLOTS 14 ROWS	21,6% 21,6%
5"	139,7	5,0	6.000	69x8,0	10 ASOLE 16 FILE 10 SLOTS 16 ROWS	20,1% 20,1%
6"	168,3	5,0	6.000	69x8,0	10 ASOLE 18 FILE 10 SLOTS 18 ROWS	18,9% 18,9%
-	193,0	5,0	6.000	69x8,0	10 ASOLE 18 FILE 10 SLOTS 18 ROWS	16,5% 16,5%

Filettatura conica UNI-ISO 7/1.
Manicotti Norme UNI-ISO 50.
Qualità Acciaio Fe 360 DD11, DD12.
Tubo Grezzo, Zincato, Acciaio Inox.
A richiesta possiamo fornire tubi con misure intermedie da mt. 1,00 a mt. 6,00.
Rivestimento: rete in acciaio Reps da 2,5 - 3 - 4 - 5 Kg.
Rete in acciaio crociata spigata da 2,5 Kg.

Conical threading UNI-ISO 7/1.
Coupling sleeves Standard UNI-ISO 50.
Steel Quality Fe 360 DD11, DD12.
Raw pipe, Galvanized, Stainless steel.
On request, we can supply pipes in intermediate sizes between 1.00 and 6.00 m.
Coating: Reps steel mesh of 2.5 - 3 - 4 - 5 kg.
Stainless steel mesh cover of 2.5 kg.

Diametro Diameter		Spessore Thickness	Lungh. tubo Pipe length	Asola L x H Slot L x H	Open Area Open Area	
inch.	mm	mm	mm	mm		
1"1/4	42,4	2,9	6.000	30x3,2	-	-
1"1/2	48,3	2,9	6.000	30x3,2	-	-
2"	60,3	3,2	6.000	30x3,2	20 ASOLE 12 FILE 20 SLOTS 12 ROWS	11% 11%
2"1/2	76,1	3,2	6.000	30x3,2	20 ASOLE 12 FILE 20 SLOTS 12 ROWS	9% 9%
3"	88,9	3,6	6.000	69x3,2	10 ASOLE 10 FILE 10 SLOTS 10 ROWS	7% 7%
4"	114,3	4,0	6.000	69x3,2	10 ASOLE 16 FILE 10 SLOTS 16 ROWS	9% 9%
5"	139,7	5,0	6.000	69x3,5	10 ASOLE 18 FILE 10 SLOTS 18 ROWS	8% 8%
6"	168,3	5,0	6.000	69x3,5	10 ASOLE 18 FILE 10 SLOTS 18 ROWS	7% 7%
-	193,0	5,0	6.000	69x3,5	10 ASOLE 20 FILE 10 SLOTS 20 ROWS	6% 6%

Filettatura conica UNI-ISO 7/1.
Manicotti Norme UNI-ISO 50.
Qualità Acciaio Fe 360 DD11, DD12.
Tubo Grezzo, Zincato, Acciaio Inox.
A richiesta possiamo fornire tubi con misure intermedie da mt. 1,00 a mt. 6,00.

Conical threading UNI-ISO 7/1.
Coupling sleeves Standard UNI-ISO 50.
Steel Quality Fe 360 DD11, DD12.
Raw pipe, Galvanized, Stainless steel.
On request, we can supply pipes in intermediate sizes between 1.00 and 6.00 m.



Tubazione forata zincata e nera
Galvanized and black perforated steel piping

TUBO COMMERCIALE CIECO ZINCATO E NERO (GREZZO) VITE A MINICOTTO A SALDATURA LONGITUDINALE

BLACK AND GALVANIZED THREADED PIPE AND SOCKET CASING WITH LONGITUDINAL WELDING

Designazione Description	SERIE LEGGERA LIGHT SERIES				SERIE MEDIA MEDIUM SERIES				SERIE PESANTE HEAVY SERIES				Diam. nomin. Nominal diameter
	Diam. est. Outside diameter		Spessore Thickness	Peso Weight	Diam. est. Outside diameter		Spessore Thickness	Peso Weight	Diam. est. Outside diameter		Spessore Thickness	Peso Weight	
inch.	max. mm	min. mm	mm	kg/mt.	max. mm	min. mm	mm	kg/mt.	max. mm	min. mm	mm	kg/mt.	mm
1/2	21,7	21,0	2,3	1,15	21,8	21,0	2,6	1,28	21,8	21,0	3,2	1,51	15
3/4	27,1	26,4	2,3	1,48	27,3	26,5	2,6	1,65	27,3	26,5	3,2	1,96	20
1"	34,0	33,2	2,9	2,33	34,2	33,3	3,2	2,53	34,2	33,3	4,0	3,05	25
1"1/4	42,7	41,9	2,9	2,98	42,9	42,0	3,2	3,26	42,9	42,0	4,0	3,95	32
1"1/2	48,6	47,8	2,9	3,43	48,8	47,9	3,2	3,75	48,8	47,9	4,0	4,56	40
2"	60,7	59,6	3,2	4,75	60,8	59,7	3,6	5,29	60,8	59,7	4,5	6,45	50
2"1/2	76,3	75,2	3,2	6,10	76,6	75,3	3,6	6,79	76,6	75,3	4,5	8,29	65
3"	89,4	87,9	3,6	8,09	89,5	88,0	4,0	8,90	89,5	88,0	5,0	10,87	80
4"	114,9	113,0	4,0	11,58	115,0	113,1	4,5	12,98	115,0	113,1	5,4	15,28	100
5"	-	-	-	-	140,8	138,5	5,0	17,65	140,8	138,5	5,4	19,01	125
6"	-	-	-	-	466,5	163,9	5,0	21,12	166,5	163,9	5,4	22,62	150

Filettatura conica UNI-ISO 7/1 - DIN 2999 parte 1 - a richiesta possiamo fornire la protezione in plastica all'estremità.
Manicotti ISO 50-DIN 2986.
Qualità Acciaio Fe 360 DD11, DD12.
Tubo Grezzo, Zincato, Acciaio Inox.

Conical threading UNI-ISO 7/1 - DIN 2999 part 1 - on request we can supply a plastic protective cover for the end.
Coupling sleeves ISO 50-DIN 2986.
Steel Quality Fe 360 DD11, DD12.
Raw pipe, Galvanized, Stainless steel.

FILTRI SPIRALE A LUCE CONTINUA IN ACCIAIO AL CARBONIO GREZZO, ZINCATO CALDO, ACCIAIO INOX AISI 304/316

SPIRAL FILTERS WITH CONTINUOUS OPENING IN RAW CARBON, HOT GALVANIZED OR AISI 304/316 STAINLESS STEEL

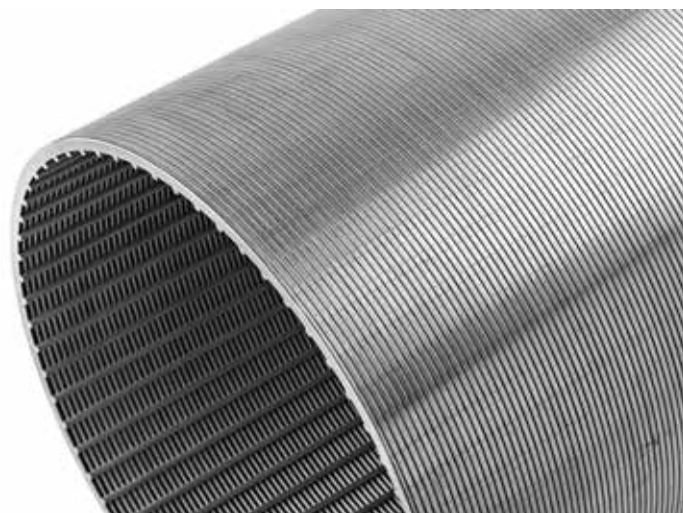

ø Est. Out. ø	ø Int. Ins. ø	Generatrici Three-row slots on circle	Res. Traz. Ton Traction strength	Filo Wire			Luce 0,25 mm Opening 0.25 mm			P			Luce 0,5 mm Opening 0.5 mm			Luce 0,75 mm Opening 0.75 mm			P			Luce 1 mm Opening 1 mm			Luce 1,5 mm Opening 1.5 mm			P			Luce 2,0 mm Opening 2.0 mm			Luce 3,0 mm Opening 3.0 mm			P		
				mm	N°	mm	mm	%	l/sec.	Bars	Kg/m	%	l/sec.	Bars	%	l/sec.	Bars	Kg/m	%	l/sec.	Bars	%	l/sec.	Bars	%	l/sec.	Bars	Kg/m	%	l/sec.	Bars	%	l/sec.	Bars	Kg/m	%	l/sec.	Bars	
62	49	13	4	5,6	2,2	3,2	10,2	0,6	302,0	4,7	18,5	1,1	274,0	25,4	1,5	251,0	4,1	31,3	1,8	231,0	40,5	2,4	200,0	3,6	47,6	2,8	176,0	57,7	3,4	142,0	3,0								
73	60	15	4	6,5	2,2	3,2	10,2	0,7	185,0	5,5	18,5	1,3	168,0	25,4	1,7	154,0	4,8	31,3	2,2	142,0	40,5	2,8	122,0	4,2	47,6	3,3	108,0	57,7	4,0	87,0	3,5								
78	65	16	4	6,9	2,2	3,2	10,2	0,7	152,0	5,9	18,5	1,4	138,0	25,4	1,9	126,0	5,2	31,3	2,3	116,0	40,5	3,0	100,0	4,5	47,6	3,5	88,0	57,7	4,2	71,0	3,8								
90	77	18	4	7,8	2,2	3,2	10,2	0,9	99,0	6,8	18,5	1,6	90,0	25,4	2,2	82,0	6,0	31,3	2,7	76,0	40,5	3,4	65,0	5,2	47,6	4,0	58,0	57,7	4,9	46,0	4,3								
102	89	20	4	8,6	2,2	3,2	10,2	1,0	68,0	7,6	18,5	1,8	61,0	25,4	2,4	56,0	6,7	31,3	3,0	52,0	40,5	3,9	45,0	5,8	47,6	4,6	40,0	57,7	5,5	32,0	4,8								
115	102	21	4	9,1	2,2	3,2	10,2	1,1	47,0	8,4	18,5	2,0	43,0	25,4	2,8	39,0	7,4	31,3	3,4	36,0	40,5	4,4	31,0	6,4	47,6	5,2	28,0	57,7	6,3	22,0	5,3								
128	115	23	4	9,9	2,2	3,2	10,2	1,2	31,0	9,4	18,5	2,2	31,0	25,4	3,1	28,0	8,3	31,3	3,8	26,0	40,5	4,9	23,0	7,2	47,6	5,7	20,0	57,7	7,0	16,0	5,9								
140	127	25	4	10,8	2,2	3,2	10,2	1,3	26,0	10,2	18,5	2,4	24,0	25,4	3,3	22,0	9,0	31,3	4,1	20,0	40,5	5,3	17,0	7,8	47,6	6,3	15,0	57,7	7,6	12,0	6,4								
153	140	27	4	11,7	2,2	3,2	10,2	1,5	20,0	11,4	18,5	2,7	18,0	25,4	3,7	17,0	10,0	31,3	4,5	15,0	40,5	5,8	13,0	8,7	47,6	6,9	12,0	57,7	8,3	9,0	7,2								
165	152	29	4	12,5	2,2	3,2	10,2	1,6	16,0	12,2	18,5	2,9	14,0	25,4	3,9	13,0	10,8	31,3	4,9	12,0	40,5	6,3	11,0	9,3	47,6	7,4	9,0	57,7	9,0	7,0	7,7								
176	163	31	4	13,4	2,2	3,2	10,2	1,7	13,0	13,0	18,5	3,1	12,0	25,4	4,2	11,0	11,5	31,3	5,2	10,0	40,5	6,7	9,0	10,0	47,6	7,9	8,0	57,7	9,6	6,0	8,2								
182	169	33	4	14,2	2,2	3,2	10,2	1,7	12,0	13,6	18,5	3,2	11,0	25,4	4,4	10,0	12,0	31,3	5,4	9,0	40,5	6,9	8,0	10,4	47,6	8,2	7,0	57,7	9,9	6,0	8,6								
192	179	34	4	14,7	2,2	3,2	10,2	1,8	10,0	14,3	18,5	3,3	9,0	25,4	4,6	8,0	12,6	31,3	5,7	8,0	40,5	7,3	7,0	10,9	47,6	8,6	6,0	57,7	10,4	5,0	9,0								
208	195	37	4	16,0	2,2	3,2	10,2	2,0	8,0	15,5	18,5	3,6	7,0	25,4	5,0	7,0	13,6	31,3	6,1	6,0	40,5	7,9	5,0	11,8	47,6	9,3	5,0	57,7	11,3	4,0	9,7								
214	201	39	4	16,8	2,2	3,2	10,2	2,1	7,0	16,0	18,5	3,7	7,0	25,4	5,1	6,0	14,1	31,3	6,3	6,0	40,5	8,2	5,0	12,2	47,6	9,6	4,0	57,7	11,6	3,0	10,0								
227	212	40	4	17,3	3,0	4,2	7,7	1,6	14,0	21,2	14,3	3,1	13,0	20,0	4,3	12,0	19,0	25,0	5,3	12,0	33,3	7,1	10,0	16,7	40,0	8,6	9,0	50,0	10,7	8,0	13,7								
236	221	42	4	18,1	3,0	4,2	7,7	1,7	13,0	22,1	14,3	3,2	12,0	20,0	4,4	11,0	19,9	25,0	5,6	10,0	33,3	7,4	9,0	17,4	40,0	8,9	8,0	50,0	11,1	7,0	14,4								
243	228	45	4	19,4	3,0	4,2	7,7	1,8	12,0	22,9	14,3	3,3	11,0	20,0	4,6	10,0	20,6	25,0	5,7	9,0	33,3	7,6	8,0	18,1	40,0	9,2	8,0	50,0	11,4	6,0	15,0								
247	232	46	4	19,9	3,0	4,2	7,7	1,8	11,0	23,3	14,3	3,3	10,0	20,0	4,7	10,0	21,0	25,0	5,8	9,0	33,3	7,7	8,0	18,4	40,0	9,3	7,0	50,0	11,6	6,0	15,2								
261	246	46	4	19,9	3,0	4,2	7,7	1,9	9,0	24,5	14,3	3,5	9,0	20,0	4,9	8,0	22,0	25,0	6,1	8,0	33,3	8,2	7,0	19,2	40,0	9,8	6,0	50,0	12,3	5,0	15,9								
267	252	50	4	21,6	3,0	4,2	7,7	1,9	9,0	25,3	14,3	3,6	8,0	20,0	5,0	8,0	22,7	25,0	6,3	7,0	33,3	8,4	6,0	20,0	40,0	10,1	6,0	50,0	12,6	5,0	16,5								
290	275	54	4	23,3	3,0	4,2	7,7	2,1	7,0	27,7	14,3	3,9	6,0	20,0	5,5	6,0	25,0	25,0	6,8	6,0	33,3	9,1	5,0	22,0	40,0	10,9	4,0	50,0	13,7	4,0	18,2								
298	281	56	4	24,2	4,0	5,2	5,9	1,7	12,0	34,8	11,1	3,1	12,0	15,8	4,4	11,0	31,8	20,0	5,6	10,0	27,3	7,7	9,0	28,5	33,3	9,3	9,0	42,9	12,0	7,0	22,4								
304	287	55	4	23,7	4,0	5,2	5,9	1,7	11,0	35,3	11,1	3,2	11,0	15,8	4,5	10,0	32,3	20,0	5,7	10,0	27,3	7,8	9,0	29,0	33,3	9,5	8,0	42,9	12,3	7,0	24,3								
323	306	60	4	25,9	4,0	5,2	5,9	1,8	10,0	37,6	11,1	3,4	9,0	15,8	4,8	9,0	34,5	20,0	6,1	8,0	27,3	8,3	7,0	30,8	33,3	10,1	7,0	42,9	13,1	6,0	25,8								
342	325	64	4	27,6	4,0	5,2	5,9	1,9	8,0	40,0	11,1	3,6	8,0	15,8	5,1	7,0	36,6	20,0	6,4	7,0	27,3	8,8	6,0	32,7	33,3	10,7	6,0	42,9	13,8	5,0	27,5								
350	333	68	4	29,4	4,0	5,2	5,9	1,9	8,0	41,0	11,1	3,7	7,0	15,8	5,2	7,0	37,7	20,0	6,6	6,0	27,3	9,0	6,0	33,7	33,3	11,0	5,0	42,9	14,1	5,0	28,3								
357	340	68	4	29,4	4,0	5,2	5,9	2,0	7,0	42,0	11,1	3,7	7,0	15,8	5,3	6,0	36,5	20,0	6,7	6,0	27,3	9,2	5,0	34,4	33,3	11,2	5,0	42,9	14,4	4,0	28,9								
377	357	72	4	31,1	4,2	6,5	5,6	2,0	12,0	50,0	10,6	3,8	11,0	15,2	5,4	11,0	46,0	19,2	6,8	10,0	26,3	9,3	9,0	41,2	32,3	11,5	8,0	41,7	14,8	7,0	34,5								
406	386	84	4	36,3	4,2	6,5	5,6	2,1	9,0	54,6	10,6	4,1	9,0	15,2	5,8	8,0	50,2	19,2	7,3	8,0	26,3	10,1	7,0	45,0	32,3	12,4	7,0	41,7	15,9	6,0	37,8								
428	408	88	4	38,0	4,2	6,5	5,6	2,3	8,0	57,6	10,6	4,3	8,0	15,2	6,1	7,0	53,0	19,2	7,7	7,0	26,3	10,6	6,0	47,4	32,3	13,0	6,0	41,7	16,8	5,0	39,8								
455	435	94	4	40,6	4,2	6,5	5,6	2,4	7,0	61,3	10,6	4,5	6,0	15,2	6,5	6,0	56,3	19,2	8,2	6,0	26,3	11,3	5,0	50,4	32,3	13,8	5,0	41,7	17,9	4,0	42,4								
480	459	98	4	42,3	4,5	7,2	5,3	2,4	8,0	69,5	10,0	4,5	7,0	14,3	6,5	7,0	64,0	18,2	8,2	7,0	25,0	11,3	6,0	57,6	30,8	13,9	6,0	40,0	18,1	5,0	48,5								
508	487	108	4	46,6	4,5	7,2	5,3	2,5	7,0	74,0	10,0	4,8	6,0	14,3	6,8	6,0	68,3	18,2	8,7	6,0	25,0	12,0	5,0	61,4	30,8	14,7	5,0	40,0	19,1	4,0	51,8								
531	510	111	4	47,9	4,5	7,2	5,3	2,7	6,0	78,0	10,0	5,0	5,0	14,3	7,2	5,0	72,0	18,2	9,1	5,0	25,0	12,5	5,0	64,7	30,8	15,4	4,0	40,0	20,0	4,0	54,5								
558	537	122	4	52,7	4,5	7,2	5,3	2,8	5,0	82,5	10,0	5,3	5,0	14,3	7,5	4,0	76,1	18,2	9,6	4,0	25,0	13,1	4,0	68,6	30,8	16,2	4,0	40,0	21,0	3,0	58,0								
582	561	126	4	54,4	4,5	7,2	5,3	2,9	4,0	86,0	10,0	5,5	4,0	14,3	7,8	4,0	79,3	18,2	10,0	4,0	25,0	13,7	3,0	71,4	30,8	16,9	3,0	40,0	21,9	3,0	60,4								
608	587	132	4	57,0	4,5	7,2	5,3	3,0	4,0	89,8	10,0	5,7	4,0	14,3	8,2	3,0	82,9	18,2	10,4	3,0	25,0	14,3	3,0	74,7	30,8	17,6	3,0	40,0	22,9	2,0	63,2								
629	608	138	4	59,6	4,5	7,2	5,3	3,1	3,0	93,5	10,0	5,9	3,0	14,3	8,5	3,0	86,3	18,2	10,8	3,0	25,0	14,8	3,0	77,8	30,8	18,2	2,0	40,0	23,7	2,0	65,9								
709	688	138	4	59,6	4,5	7,2	5,3	3,5	2,0	103,8	10,0	6,7	2,0	14,3	9,6	2,0	95,6	18,2	12,2	2,0	25,0	16,7	2,0	86,0	30,8	20,6	2,0	40,0	26,7	1,0	72,5								
790	769	138	4	59,6	4,5	7,2	5,3	3,9	2,0	113,6	10,0	7,4	2,0	14,3	10,6	2,0	104,5	18,2	13,5	1,0	25,0	18,6	1,0	93,8	30,8	22,9	1,0	40,0	29,8	1,0	78,8								

A richiesta possiamo fornire fitri di dimensioni, generatrici e filo diverse.

On request we can supply filters with different sizes, slots and wire.

TUBI E FILTRI IN ACCIAIO AL CARBONIO E ACCIAIO INOX

Le crescenti problematiche che intervengono nella infissione di pozzi per acqua - legate in particolare alle varie tipologie di terreni da filtrare - ci hanno portato a studiare e realizzare una gamma completa di filtri in acciaio al carbonio e acciaio inox fabbricati col sistema della saldatura longitudinale continua, indispensabile per ottenere determinati fattori di pregio quali:

1. Massima rotondità
2. Uniformità di spessore
3. Diametri di qualsiasi misura intermedia
4. Nessun limite di lunghezza degli elementi prodotti
5. Alta resistenza meccanica allo schiacciamento

Diametri standard prodotti: dal 114 mm al 1200 mm.

Spessori disponibili: 3 - 4 - 5 - 6 - 7 - 8 mm.

I materiali impiegati sono di prima qualità; accuratissima la scelta delle lamiere coils, decappate e cesoiate a regola d'arte, senza sbavature. Finita la lavorazione, i tubi vengono controllati ad uno ad uno. Inoltre ogni tubo può essere opportunamente smussato per facilitare la saldatura testa con testa. I sistemi di giunzione possibili sono illustrati a fondo pagina.

CARBON AND STAINLESS STEEL PIPES AND FILTERS

The growing problems that face the installation of water wells - related in particular to the variety of types of terrain to be filtered - have led us to study and produce a complete range of carbon and stainless steel filters machined using a longitudinal continuous welding technique, essential to achieve specific high-quality features such as:

1. Maximum roundness
2. Uniform thickness
3. Diameters of any intermediate size
4. No limit to the length of the components produced
5. High mechanical resistance to crushing

Standard product diameters: from 114 mm to 1200 mm.

Thicknesses available: 3 - 4 - 5 - 6 - 7 - 8 mm.

We use top quality materials and carefully select sheet steel coils, accurately pickled and sheared, without any burring. Once machining has been completed, the pipes are checked one by one. Moreover, each pipe can be appropriately bevelled to facilitate head to head welding. See any available jointing systems at the foot of the page.

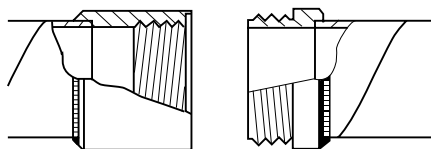

Giunzione filettata M/F dal DN 100 al DN 400
Threaded M/F joint from DN 100 to DN 400

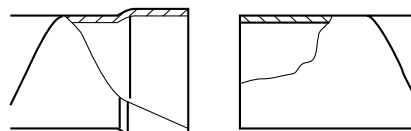

Giunzione bicchierata dal DN 100 al DN 1000
Bell joint from DN 100 to DN 1000

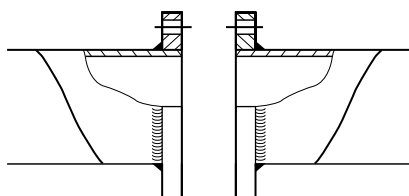

Giunzione flangiata dal DN 100 al DN 1000
Flanged joint from DN 100 to DN 1000

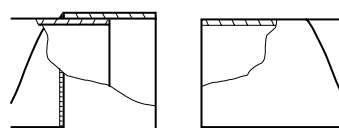

Giunzione con collare dal DN 100 al DN 1000
Joint with collar from DN 100 to DN 1000

FLANGE

Ideali per la realizzazione di colonne di mandata per pompe sommerse, proponiamo una gamma di flange PN10 e PN 16 di tipo nominale, ridotto e tipo speciale con apposite asole per passaggio cavi.

FLANGES

Ideal to construct riser columns for submerged pumps, we offer a range of PN10 and PN16 nominal, reduced and special flanges with appropriate slots for cables.



FILETTATURE

Proponiamo una vasta gamma di filettature tipo: quadro, gas e api.

THREADING

We offer a wide range of square, gas and api threading.

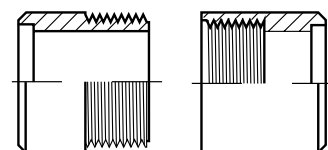

TUBI VALVOLATI PER INIEZIONI

Tubi in Pvc antiurto con valvole esterne ad intervalli regolari per iniezioni di miscele. Adatti per lavori di costruzione di gallerie, dighe, rinforzi di fondazioni, tiranti di ancoraggio ecc.

Gli elementi possono essere forniti in varie lunghezze, sono collegati con manicotti filettati e muniti di tappo di fondo.



VALVED PIPES FOR INJECTION

Shock-resistant PVC pipes with external valves at regular intervals for the injection of mixtures. Suitable for the construction of tunnels, dams, foundation reinforcements, anchoring tie-rods etc.

The components can be supplied in various lengths, and are joined by threaded coupling sleeves and equipped with bottom plugs.

Diametro nominale Nominal diameter	Diametro esterno Outside diameter	Diametro interno Inside diameter	Spessore Thickness	Pressione di scoppio Bursting pressure
inch.	mm	mm	mm	kg/cm2
1/2"	21	15	3	110
1"	33,w	26,60	3,35	110
1" R	38	27	6,5	120
1"1/8	38	31	3,5	70
1"1/8 R	38	27	5,5	110
1"1/4	42	34	4	70
1"1/4 R	42	31	5,5	100
1"1/2	48	40	4	60
2"	60	50	5	60

Inoltre a richiesta possiamo fornire

In addition, on request we can supply

	40	34	3	50
	40	31	4,5	70
	48	42	3	50
	60	52	4	50

R: Serie rinforzata.
Passo valvole 250-330-500-1000.
Lunghezza tubi esecuzione:
In barre sa 1 a 6 mt.
In rotoli fino a 50-60 mt.
Misure diverse su richiesta.
Le caratteristiche sopra citate possono variare su richiesta.

R: Reinforced series.
Valve pitch 250-330-500-1000.
Pipe length:
In bars from 1 to 6 m.
In rolls up to 50-60 m.
Other sizes are available on request.
The above mentioned characteristics can be modified on request.

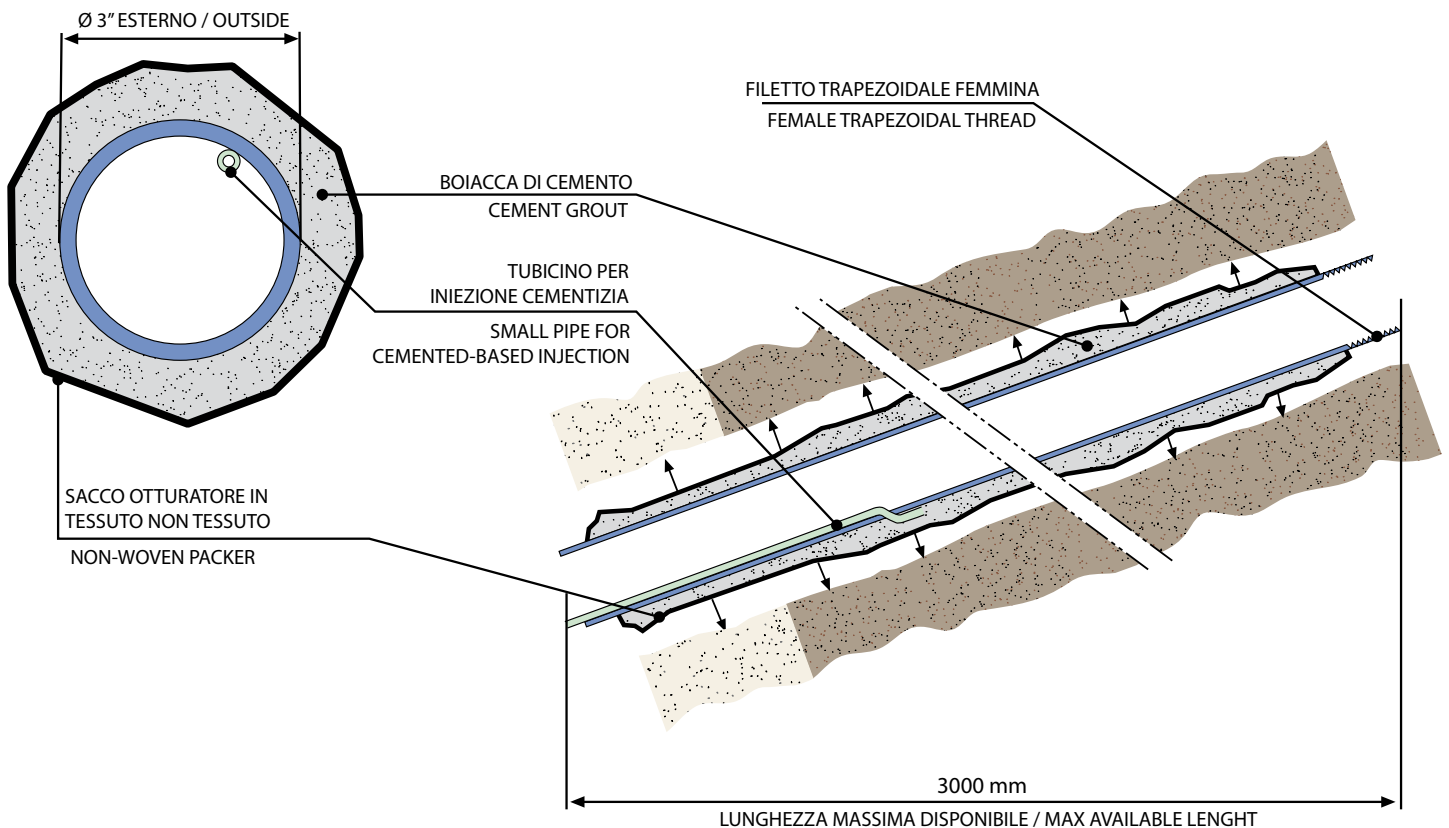





Lareter Spa

Via Occhiobello, 732
45024 Fiesso Umbertiano (RO) - Italia
Tel. +39 0425 745 511
Fax +39 0425 754 625
info@fimapsrl.it
fimapsrl.it

Deposito - *Deposit*

Via Dei Chiosi, 18
20873 Cavenago Di Brianza (MB) – Italia
Tel. +39 02 950 1352
Fax. +39 02 950 1099
info@fimapsrl.it
fimapsrl.it